



THUASNE

LIGAFLEX EVOLUTION®

Genouillère ligamentaire renforcée bi-axiale

*Biaxial ligament knee brace
with reinforcements*

*Knieführungsbandage mit seitlichen
polyzentrischen Gelenkschienen*

Verstevigd bi-axiaal ligamentair knieverband

*Ginocchiera rinforzata biassiale,
per legamenti*

*Rodillera para ligamentos, reforzada,
bi-axial*

Joelheira ligamentar reforçada biaxial

2 軸可動補強材付き膝サポーター

Forsterket, bi-aksial senebånd-knestøtte

Knæortose med dobbeltaksede hængselled

*Nivelsiteiden hoitoon tarkoitettu polvituki,
jossa on pysty- ja poikittaissuuntaan
liikkuvilla nivelillä varustetut tuet*

Förstärkt polycentrisk knäortos

Διαξονική ενισχυμένη επιγονατίδα τενόντων

Zesilená biaxiální kolenní ortéza

*Dwuosiowy stabilizator stawu
kolanowego z szynami bocznymi*

GENOUILÈRE LIGAMENTAIRE RENFORCÉE BI-AXIALE F

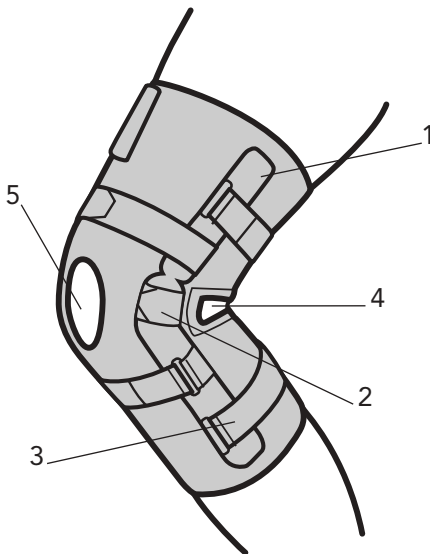

Propriétés :

- Tissu élastique deux sens.
- Montants latéraux renforcés avec articulation bi-axiale. (1)
- Patte centrale de maintien des montants latéraux. (2)
- Double sangle réglable supérieure et inférieure (effet anti-garrot). (3)
- Large ouverture pour confort du creux poplité. (4)
- Ouverture rotulienne avec guide en silicone. (5)

Indications :

- Traitement orthopédique des entorses simples ou compliquées.
- Suite d'intervention chirurgicale : phases de convalescence et de rééducation.
- Contention fonctionnelle en cas d'hyperlaxité.

Précautions :

Suivre les conseils du professionnel qui a prescrit ou délivré le produit. En cas d'inconfort, le consulter.

Stocker à température ambiante, de préférence dans la boîte d'origine.

Pour des problèmes d'hygiène et de performance, une réutilisation de ce dispositif pour le traitement d'un autre patient est fortement déconseillée. Elle se fera sous la seule responsabilité du décideur de cette réutilisation et entraînera automatiquement la perte de la garantie de Thuasne.

Entretien :

- Il est préférable d'enlever les montants latéraux pour le lavage. Pour les remettre, plier la genouillère.
- Laver uniquement à l'eau savonneuse, sans détergent ni eau de javel.
- Essorer par pression.
- Sécher loin d'une source de chaleur.

Composition :

Viscose 60 % - Elasthane guipé 28 % - Polyester 12 %.

Tour de genou Knee measurement	Taille Size	
	31 - 33 cm	1
	34 - 36 cm	2
	37 - 39 cm	3
	40 - 42 cm	4
	43 - 45 cm	5
	46 - 48 cm	6



BIAXIAL LIGAMENT KNEE BRACE WITH REINFORCEMENTS

(ENG)

Properties :

- Two-way elastic fabric.
- Lateral reinforcements with biaxial hinge. (1)
- Central support strap for the lateral reinforcements. (2)
- Upper and lower double adjustable strap (anti-tourniquet effect). (3)
- Wide opening for comfort of the popliteal fossa. (4)
- Patellar opening with a silicone guide. (5)

Indications :

- Orthopedic treatment of simple or complicated sprains.
- Post-surgical treatment : convalescence and rehabilitation phases.
- Functional compression in the case of hyperlaxity.

Precautions :

Follow the advice of the professional who prescribed or supplied the product. Consult your professional if discomfort occurs.

Store at room temperature, preferably in its original packaging.

Re-use of this device for the treatment of another patient is strictly not recommended due to hygiene- and performance-related problems. If a decision is taken to re-use this device, then the person taking the decision is solely responsible and the Thuasne warranty will automatically become void.

Washing instructions :

- It is preferable to remove the lateral reinforcements before washing. To replace them, bend the knee brace.
- Wash only with soapy water, without detergent or bleach.
- Squeeze out excess water.
- Dry away from heat sources.

Composition :

Viscose 60 % - Covered elastane 28 % - Polyester 12 %.

KNIEFÜHRUNGSBANDAGE MIT SEITLICHEN POLYZENTRISCHEN GELENKSCHIENEN

(D)

Eigenschaften :

- Zweizug-Gewebe.
- Seitliche polyzentrische Gelenkschienen. (1)
- Zentrales Halteelement für die Gelenkschienen. (2)
- Verstellbare, doppelte Bänder oben und unten (gegen Abschnürung). (3)
- Große Öffnung im Kniekehlenbereich für hohen Tragekomfort. (4)
- Patellafenster mit Silikonring. (5)

Indikationen :

- Funktionelle Therapie von Seiten- und Kreuzbandverletzungen sowie Instabilitäten.
- Posttraumatische Reizzustände.
- Gonarthrose.

Zu beachten :

Die Anweisungen des Arztes oder Bandagisten beachten. Bei Problemen und unangenehmen Empfindungen den Arzt oder Bandagisten aufsuchen. Bei Raumtemperatur, vorzugsweise in der Originalpackung, aufbewahren.

Das Medizinprodukt ist zur einmaligen Versorgung eines Patienten vorgesehen. Zur Gewährleistung seiner Wirksamkeit und aus Hygienegründen sollte es nicht an anderer Patienten weitergegeben werden. Wer das Produkt weitergibt, haftet für die darauf folgende Verwendung. Die Produkthaftung der Firma Thuasne erlischt in diesem Falle automatisch.

Pflegehinweise :

- Es wird empfohlen, die seitlichen Gelenkschienen zum Waschen abzunehmen. Die Bandage wie bei einer Beugstellung zusammenfalten und Gelenkschienen einführen.
- Mit einem Feinwaschmittel ohne Zugabe von Spül- oder Bleichmittel waschen.
- Wasser ausdrücken.
- Abseits einer Wärmequelle trocknen.

Zusammensetzung :

Viskose 60 % - Umspinnene Elasthanfäden 28 % Polyester 12 %.

Keep this instruction leaflet.

Diesen Beipackzettel aufbewahren.

VERSTEVIGD BI-AXIAAL LIGAMENTAIR KNEIEVERBAND

(NL)

Eigenschappen :

- Elastisch weefsel in twee richtingen rekbaar.
- Versterkte zijpanden met bi-axiale scharnier. (1)
- Een lip in het midden om de laterale verstevigingen op hun plaats te houden. (2)
- Dubbele verstelbare band boven en onder (anti-afklemeffekt). (3)
- Grote opening voor comfort in de knieholte. (4)
- Opening voor de knieschijf met siliconenring. (5)

Indicaties :

- Orthopedische behandeling van eenvoudige of gecompliceerde verstuikingen.
- Ondersteuning na chirurgische behandeling en tijdens de revalidatie.
- Functionele ondersteuning bij hyperlaxiteit.

Voorzorgsmaatregelen :

De aanbevelingen volgen van de leverancier, die het artikel heeft voorgeschreven of geleverd. In geval van ongemak, deze leverancier raadplegen.

Opbergen op kamer temperatuur, bij voorkeur in de originele doos.

Wegens mogelijke problemen met hygiëne en functioneren, raden we u sterk af om dit product te hergebruiken voor de behandeling van een andere patiënt. Mocht dit toch gebeuren, dan valt het hergebruik volledig onder de verantwoordelijkheid van wie die beslissing genomen heeft, en dan vervalt automatisch de garantie van Thuasne.

Onderhoud :

- Bij voorkeur voor het wassen de zijkanten verwijderen. Het knieverband buigen om deze weer op hun plaats te zetten.
- Uitsluitend met groene zeep wassen, zonder wasmiddelen of bleekwater.
- Van water ontdoen door te persen, niet wringen.
- Drogen buiten bereik van een warmtebron.

Samenstelling :

Viscose 60 % - Omvlochten elasthaan 28 % - Polyester 12 %.

Deze handleiding bewaren.

GINOCCHIERA RINFORZATA BIASSIALE, PER LEGAMENTI

(I)

Proprietà :

- Tessuto elastico poliestensibile.
- Montanti laterali rinforzati con articolazione biassiale. (1)
- Pattina centrale di sostegno dei montanti laterali. (2)
- Doppia cinghia regolabile superiore ed inferiore (effetto antistrozzatura). (3)
- Ampia apertura per il conforto del cavo popliteo. (4)
- Apertura rotulea con guida di silicone. (5)

Indicazioni :

- Trattamento ortopedico delle distorsioni semplici e complicate.
- Postumi di intervento chirurgico : fase di convalescenza e di rieducazione.
- Contenzione funzionale in caso di iperlaxità.

Precauzioni :

Seguire i consigli dello specialista che ha prescritto o rilasciato il prodotto. In caso di disagio, rivolgersi allo specialista.

Conservare a temperatura ambiente, preferibilmente nella confezione originale.

Per motivi di igiene e di efficacia, si sconsiglia vivamente di riutilizzare questo dispositivo per il trattamento di un altro paziente. Nel caso di riutilizzo, esso avverrà sotto la sola responsabilità di chi ne ha preso la decisione e comporterà automaticamente la perdita della garanzia di Thuasne.

Manutenzione :

- Per il lavaggio è preferibile togliere i montanti laterali. Per rimmetterli piegare la ginocchiera.
- Lavare unicamente con acqua saponata, senza detersivi né candeggina.
- Premere senza torcere.
- Far asciugare lontano da fonti di calore.

Composizione :

Viscosa 60 % - Elastano rivestito 28 % - Poliestere 12 %.

Conservare queste istruzioni.

RODILLERA PARA LIGAMENTOS, (E) REFORZADA, BI-AXIAL

Características :

- Tejido elástico de doble sentido.
- Montantes laterales reforzados con articulación bi-axial. (1)
- Presilla central que mantiene los montantes laterales. (2)
- Cincha doble ajustable superior e inferior (efecto anti-torniquete). (3)
- Amplia apertura para el confort del hueco poplíteo. (4)
- Apertura rotuliana con guía de silicona. (5)

Indicaciones :

- Tratamiento ortopédico de los esguinces benignos o graves.
- Tratamiento postintervención quirúrgica : fase de convalecencia y de rehabilitación.
- Contención funcional en caso de hiperlaxitud.

Precauciones :

Seguir los consejos del profesional que ha recetado o entregado el producto. En caso de incomodidad, consultar con dicho profesional.

Guardar a temperatura ambiente, de preferencia en la caja de origen.

Debido a problemas de higiene y de eficacia, no es recomendable reutilizar este dispositivo para el tratamiento de otro paciente. Se hará bajo la única responsabilidad de la persona que decide esta reutilización y se perderá automáticamente la garantía por parte de Thuasne.

Mantenimiento :

- Para el lavado, es preferible retirar los montantes laterales. Doblar la rodillera para volverlos a colocar.
- Lavar únicamente con agua jabonosa, sin detergente ni lejía.
- Escurrir presionando.
- Secar lejos de una fuente de calor.

Composición :

Viscosa 60 % - Elastano recubierto 28 % - Poliéster 12 %.

Conservar estas instrucciones.

JOELHEIRA LIGAMENTAR REFORÇADA BIAIXIAL

(P)

Propriedades :

- Tecido elástico dois sentidos.
- Montantes laterais reforçados com articulação biaxial. (1)
- Dispositivo central de fixação dos reforços laterais. (2)
- Fita dupla ajustável superior e inferior (efeito anti-garrote). (3)
- Grande abertura para conforto da curva poplítea. (4)
- Abertura rotuliana com guia em silicone. (5)

Indicações :

- Tratamento ortopédico das entorses benignas ou graves.
- Consequência de intervenção cirúrgica : fases de convalescença e de reeducação
- Contenção funcional no caso de hiperlaxação.

Precauções :

Seguir os conselhos do profissional que recomendou ou vendeu o produto. No caso de incómodo, consultar esse profissional.

Armazenar a temperatura ambiente, de preferência na caixa de origem.

Por questões de higiene e de performance, a reutilização deste produto para o tratamento de outro paciente é fortemente desaconselhada. A responsabilidade pela reutilização do produto cabe inteiramente ao decisor e ocasionará automaticamente a perda da garantia Thuasne.

Conservação :

- É preferível retirar os reforços laterais para a lavagem. Para os colocar, dobrar a joelheira.
- Lavar unicamente com água e sabão, sem detergente nem lixívia.
- Esfregar para retirar a água.
- Secar longe de uma fonte de calor.

Composição :

Viscose 60 % - Elastano revestido 28 % - Poliéster 12 %.

Conservar estas instruções.

2 軸可動補強材付き膝サポーター

(J)

特性：

- 2 方向伸縮性布地
- (1) 2 軸可動補強材
- (2) 上下部分保持用止め具
- (3) 上下 2 本ずつの調節バンド
- (4) 膝裏のゆったりした空き
- (5) シリコン縁付き膝頭の空き

使用目的：

- 単純捻挫、複雑捻挫
- 手術後の保護、リハビリ用
- 異常弛緩の機能的固定保持

注意：

本製品の使用を勧めた店員の指示にしたがってください。
店員にご相談ください。

なるべく箱にいれたまま、室内温度で保存してください。

衛生上の観点から、また効果の上からも、この製品を他の患者のために再使用しないようお願いいたします。
再使用をなさる場合には、チュアンズ社は一切責任を負いかねます。
従って保証もできませんのでご注意ください。

お手入れの仕方：

- 洗濯の際には、左右の補強材を取り外してください。
取り付ける時には、膝サポーターを折り曲げてください。
- 漂白剤、塩素水は使わず、石鹸水のみで洗ってください。
- 押し絞りをしてください。
- 熱源から離れた所で、乾かしてください。

素材：

ビスコース 60 %
または糸巻きエラストン 28 %
ポリエステル 12 %

本説明書は、保管してください。

FORSTERKET, BI-AKSIAL SENEBÅND-KNESTØTTE

(N)

Egenskaper：

- Elastisk tøy med to tråddretinger.
- Forsterkede, laterale oppstivere med bi-aksialt ledd. (1)
- Midt-støttestropp for de laterale oppstiverne. (2)
- Dobbelt, justerbar reim, oppe og nede (anti tournique effekt). (3)
- Bred åpning for komfort i knehulen. (4)
- Kneskjellåpning med silikonstøtte. (5)

Anvisninger：

- Ortopedisk behandling av enkle eller kompliserte forstuvinger.
- Følg av kirurgisk inngrep: rekonvalesens og øvelses-terapi-stadium.
- Funksjonell støtte i tilfelle slarkete ledd.

Forholdsregler：

Følg rådene fra fagpersonen som har foreskrevet eller levert produktet. I tilfelle ubekvemmelighet, ta kontakt med fagpersonen.

Lagres i romtemperatur, helst i originalinnpakningen.

Med hensyn til problemer med hygiene og korrekt virkning, frarådes det på det sterkeste å bruke dette produktet igjen til behandling av en annen pasient. Gjenbruken vil i så tilfelle skje på beslutningstakerens eget ansvar, og vil automatisk føre til at Thusnes garanti oppheves.

Vedlikehold：

- Det anbefales å fjerne de laterale stiverne ved vask. Brett knestøtten for å sette dem på igjen.
- Vaskes kun med såpevann uten rensmiddel eller klorvann.
- Vannet presses ut.
- Skal ikke tørkes i nærheten av en varmekilde.

Sammensetning：

Viskose 60 % - Omspunnet elastan 28 % - Polyester 12 %.

Oppbevar denne bruksanvisningen.

KNÆORTOSE MED DOBBELTAKSEDE HÆNGSELLED

(DK)

Egenskaber :

- Fast elastisk stof der bevarer formen efter vask.
- Forstærkede sideskinner med dobbeltaksede hængselled. (1)
- Ledstop på sideskinne. (2)
- Reguleringsstroppe, der understøtter sideskinne. (3)
- Stor åbning i knæhasen. (4)
- Centreret patellaåbning forstærket med en beskyttende silikonerings. (5)

Indikationer :

- Funktionel behandling af lette eller svære forstuvninger.
- Post-operativ behandling.
- Funktionel støtte ved kronisk ligamentløshed.

Forholdsregler :

Følg de råd, som gives af den fagperson, der har anbefalet eller udleveret produktet. Kontakt fagpersonen i tilfælde af gener.

Opbevares ved stuetemperatur og helst i originalemballagen.

Af hygiejniske og funktionsmæssige hensyn frarådes det udtrykkeligt at genbruge dette produkt til behandling af en anden patient. Såfremt produktet genanvendes, er den person, som har taget beslutningen, fuldt ansvarlig for dette, og Thuasne's garanti bliver automatisk annulleret.

Vedligeholdelse :

- Det anbefales at tage stiverne ud før vask. Bøj knæbandagen for at sætte stiverne på plads igen.
- Vaskes kun i sæbevand uden hverken rensmiddel eller klor.
- Pres vandet ud.
- Må ikke tørre i nærheden af en varmekilde.

Sammensætning :

Viskose 60 % - Omviklet elasthan 28 % - Polyester 12 %.

Opbevar denne brugsanvisning.

NIVELSITEIDEN HOITON TARKOITETTU POLVITUKI, JOSSA ON PYSTY- JA POIKITTAISSUUNTAAN LIIKKUVILLA NIVELILLÄ VARUSTETUT TUET

(FIN)

Kuvaus :

- Kaksipuolinen joustokangas.
- Vahvistetut sivutuet, joiden nivelet liikkuvat pysty- ja poikittaissuunnassa. (1)
- Sivutukien kiinnitystarra keskellä. (2)
- Kaksinkertainen tukiside, jota voidaan säätää ylhäältä ja alhaalta (estää sidettä puristamasta). (3)
- Polvitaipteen suuri aukko takaa käyttömukavuuden. (4)
- Aukko polvilumpiolla, ympäröivä silikonituki. (5)

Käyttö :

- Vaikeiden tai lievien nyrjähdysten ortopedinen hoito.
- Leikkauksen jälkihoito.
- Toiminnallinen tuki yliiikkuvuuden korjaamiseen.

Käytön varotoimenpiteitä :

Noudata aina sen asiantuntijan neuvoja, joka on suosittelut polvituen käyttöä, sekä myyjän suosituksia. Ota aina yhteyttä asiantuntijaan, jos tuen käyttö alkaa tuntua epämuksavalta.

Säilytä polvituki huoneenlämmössä, mieluiten alkuperäispakkauksessa.

Välinettä ei saa käyttää hygieenisistä ja toimintaan liittyvistä syistä uudelleen toisen potilaan hoitoon. Mahdollinen uudelleen käyttö tapahtuu täysin päättäjän vastuulla ja siitä seuraa välittömästi Thuasne-takuun raukeaminen.

Polvituen hoito :

- Sivutuet kannattaa poistaa pesun ajaksi. Kun asetat ne takaisin paikalleen, taivuta polvitukea.
- Käytä polvituen pesuun ainoastaan vettä ja saippuaa. Älä lisää pesuveteen tahransäätöaineita äläkä kloriittia.
- Ei linkousta.
- Älä kuivaa lämpöpatterin äläkä muun lämmönlähteen lähellä.

Materiaali :

Viskoosi 60 % - Päälystetty elastaani 28 % - Polyesteri 12 %.

Säilytä tämä käyttöohje.

FÖRSTÄRKT POLYCENTRISK KNÄORTOS S

Egenskaper :

- Elastisk tvåvägsvävnad
- Förstärkta vertikala sidostycken med biaxial artikulation. (1)
- Mittremsa för fasthållning av sidostyckena. (2)
- Dubbel - övre och undre - reglerbar rem (strypnings-säker). (3)
- Bred öppning för komfort vid knävecksgropen. (4)
- Knäskålsöppning med silikoncentrering. (5)

Indikationer :

- Ortopedisk behandling av enkla eller komplicerade stukningar.
- Följder av kirurgiska ingrepp : konvalescens och rehabilitering.
- Funktionellt stödförband vid hyperlaxitet.

Försiktighetsåtgärder :

Följ de råd du fått av den yrkesperson som ordinerat eller levererat produkten. Vid obehag, rådfråga yrkespersonen.

Förvaras vid rumstemperatur, helst i ursprungsförpackningen.

Med hänsyn till hygien och prestanda avråder vi starkt från att anordningen återanvänds till behandling av annan patient. En sådan återanvändning görs endast under initiativtagarens ansvar och leder automatiskt till bortfall av Thuasnes garanti.

Underhåll :

- Plocka helst ut sidoförstärkningarna innan förbandet tvättas. För att sätta i dem igen, vik ihop knäförbandet.
- Tvätta endast med tvål och vatten, utan tvättmedel eller klor.
- Pressa ur vattnet.
- Torka ej för nära värmekälla.

Sammanställning :

Viskos 60 % - Elastan med gipyr 28 % - Polyester 12 %.

Διαξονική ενισχυμένη επιγονατίδα τενόντων GR

Ιδιότητες :

- Ελαστικό ύφασμα δύο πλευρών.
- Ενισχυμένα πλάγια με διαξονική άρθρωση. (1)
- Κεντρική λωρίδα συγκράτησης με πλαγιες ενισχύσεις. (2)
- Διπλή ρυθμιζόμενη λωρίδα άνω και κάτω (δράση κατά της σύσφιξης). (3)
- Εγάλο ανοίγμα για την άνεση του υπογονάτιου κενού. (4)
- Επιγονατίο άνοιγμα με οδηγό από σιλικόνη. (5)

Ενδείξεις :

- Ορθοπεδική αγωγή των απλών ή πολύπλοκων στραμπουληγμάτων.
- Συν'πειες χειρουργικών επεμβάσεων : φάσεις ανάρρωσης και φυσιοθεραπείας.
- Λειτουργική συγκράτηση σε περίπτωση υπερχολάρωσης.

Προφυλάξεις :

Ακολουθήστε τις συμβουλές του ειδικού που σας έγραψε ή πούλησε το προϊόν. Σε περίπτωση μη άνεσης, ζητήστε του συμβουλή.

Αποθηκεύεται σε κανονική θερμοκρασία, κατά προτίμηση στη συσκευασία της.

Για λόγους υγιεινής και απόδοσης, δεν συνιστάται καθόλου η επαναχρησιμοποίηση αυτού του συστήματος για τη θεραπεία άλλου ασθενή. Μια τέτοια ενέργεια γίνεται υπό την αποκλειστική ευθύνη του ατόμου που αποφασίζει μια τέτοια επαναχρησιμοποίηση και καθιστά αυτόματα άκυρη την εγγύηση Thuasne.

Συντήρηση :

- Είναι προτιμητέο να αφαιρέσετε τις πλάγιες πλευρές πριν το πλύσιμο. Για να τις ξανατοποθετήσετε, διπλώστε την επιγονατίδα.
- Πλύνετε μόνο με νερό και σαπούνι, χωρίς απορρυπαντικό ή χλωρίνη.
- Στραγγίστε πιέζοντας.
- Αφήστε να στεγνώσει μακριά από πηγή θερμότητας.

Σύνθεση :

Βισκόζη 60 % - Ελασθάνη περιτυλιγμένη 28 % Πολυεστέρας 12 %.

ZESILENÁ BIAXIÁLNÍ KOLENNÍ ORTÉZA (CZ)

Vlastnosti výrobku :

- Dvousměrný elastický materiál.
- Postranní zesílené výztuhy s biaxiální artikulací. (1)
- Středová svorka pro uchycení postranních výztuh. (2)
- Dvojitě nastavitelné pásky vrchní a spodní (zabráni podvázání žíly). (3)
- Široký otvor pro pohodlné usazení podkolenních dutin. (4)
- Otvor pro češku se silikoným vodičkem. (5)

Indikace :

- Ortopedická léčba jednoduchých nebo komplikovaných vymknutí.
- Následky chirurgických zákroků : fáze rekonvalescence a rehabilitace.
- Funkční fixace v případě hyperlaxace.

Upozornění :

Dodržujte rady lékaře nebo jiného odborníka, který vám tento přípravek předepsal nebo dodal. V případě potíží ho kontaktujte.

Skladujte při pokojové teplotě, nejlépe v originálním balení.

Kvůli hygienickým a účinnostním problémům se používání této pomůcky pro více pacientů vůbec nedoporučuje. Pokud tak někdo přesto učiní, je to na jeho plné zodpovědnosti, a výrobek automaticky ztrácí garanci značky Thuasne.

Údržba :

- Před praním se doporučuje vyjmout postranní výztuhy. Pro zpětné umístění ortézu rozložte.
- Prát pouze v mýdlové vodě, bez přidání pracího prášku nebo bělidla.
- Vyždímat ručně.
- Sušit v určité vzdálenosti od zdroje tepla.

Složení :

Viskóza 60 % - Obetkaný elastan 28 % - Polyester 12 %.

DWUOSIOWY STABILIZATOR STAWU KOLANOWEGO Z SZYNYMI BOCZNYMI (PL)

Właściwości :

- Elastyczny materiał dwustronny.
- Części boczne wzmocnione szynami z zawiasami dwuosiowymi. (1)
- Pasek utrzymujący szyny boczne w optymalnym położeniu. (2)
- Dwa paski udowe i dwa goleniowe zwiększające stabilizację ortozy. (3)
- Szeroki otwór dający poczucie komfortu w dole podkolanowym. (4)
- Otwór na rzepkę z pierścieniem silikonowym. (5)

Wskazania :

- Leczenie zwichnięć i skręceń stawu kolanowego.
- Rekonwalescencja i rehabilitacja pozabiegowa.
- Zapobieganie niestabilności stawu kolanowego.

Konieczne środki ostrożności :

Stosować się do zaleceń specjalisty, który przepisał lub dostarczył ten artykuł. W przypadku poczucia niewygody, zasięgnąć porady tej osoby.

Przechowywać w temperaturze pokojowej, najlepiej w oryginalnym opakowaniu.

Ze względów higienicznych i w trosce o skuteczność działania, stanowczo odradzamy wykorzystywanie tego artykułu dla więcej, niż jednego pacjenta. W takim wypadku wyłączną odpowiedzialność będzie ponosiła osoba, która zarządziła taki sposób użytkowania, a gwarancja firmy Thuasne automatycznie ulegnie unieważnieniu.

Pranie artykułu :

- Przed praniem radzimy zdjąć wzmocnienia boczne.
- Prać tylko w wodzie z mydłem, bez detergentu ani wybielacza.
- Nie wykręcać przy suszeniu.
- Suszyć z dala od źródła ciepła.

Skład :

Wiskoza 60 % - Elastan oplatany 28 % - Poliester 12 %.

Tento návod uschovejte.

Zachować tę instrukcję.



Textile - Faserstoff - Textiel



THUASNE

BP 243 - 92307 Levallois-Perret Cedex - France
Commandes / Orders (St-Etienne) : Tél. 04 77 81 40 42 (France)
Tel. +33 (0)4 77 81 40 01/02 (Export)

Thuasne Deutschland - Burgwald
Tel. (06451) 7212-0 - Fax (06451) 7212-50

Thuasne Belgilux - Mechelen
Tel. (015) 27 71 27 - Fax (015) 27 21 51

Thuasne Nederland - Nijkerk
Tel. 033 - 247 44 44 - Fax 033 - 247 44 43

Thuasne Italia - Desio
Tel. 0362 33 11 39 - Fax 0362 30 79 17

Thuasne España - Madrid
Tel. 91 519 87 82 - Fax 91 415 03 51

Thuasne Czech Republic - Praha
Tel. 02/5718 9851-2 - Fax 02/5721 6521